

**100 %
FABRICANT**

MENUISERIES PVC



GRUPE HELLEUX

fppo



NOTRE SOCIÉTÉ



LA RÉACTIVITÉ NOTRE CŒUR DE MÉTIER
COMMANDE EXPRESS SANS SURCÔÛT



L'EXPÉRIENCE
FPPO EXISTE DEPUIS 1999 ET COMPTE AUJOURD'HUI 50 COLLABORATEURS QUALIFIÉS



VOS GARANTIES, NOS CERTIFICATIONS
GARANTIE 15 ANS SUR NOS PRODUITS PVC EN FINITION **Optimale+***



L'ACCOMPAGNEMENT PERSONNALISÉ
CONSEIL | CHIFFRAGE | MÉTRÉ | PASSATION DE COMMANDES | S.A.V



QUALITÉ
UNE PERFORMANCE RÉCOMPENSÉE



LE SUR-MESURE À 100%
CINTRÉ, TRAPÈZE... MULTITUDE DE FORMES DISPONIBLES
LARGE OFFRE COULEUR | IMAGINEZ, NOUS CRÉONS !



FABRIQUÉ PRÈS DE CHEZ VOUS
TOUTES VOS MENUISERIES SONT FABRIQUÉES PRÈS DE RENNES, EN BRETAGNE

NOS PRODUITS

POURQUOI CHOISIR SES FENÊTRES EN PVC ?

EFFICACITÉ ÉNERGÉTIQUE : Les fenêtres en PVC sont efficaces pour isoler votre logement contre les pertes de chaleur et permet ainsi de réaliser des économies d'énergie.

DURABILITÉ : Le PVC est un matériau très résistant aux intempéries et aux rayons UV, ce qui permet de conserver l'aspect neuf des menuiseries durant de nombreuses années.

ENTRETIEN FACILE : Le PVC est un matériau très facile à entretenir. Les menuiseries PVC peuvent être nettoyées simplement avec de l'eau et du savon doux.

CONFORT : Les fenêtres en PVC offrent un certain niveau de confort grâce à leur facilité d'utilisation et leur résistance aux déformations.

ESTHÉTIQUE : Les fenêtres en PVC peuvent être fabriquées dans une variété de couleurs et de styles pour s'adapter à l'esthétique de votre logement.

ÉCONOMIQUE : Le PVC étant le matériau le moins coûteux par rapport à d'autres options, vous pouvez allier qualité, efficacité et respect du budget.

Le saviez-vous ?

Équiper son logement de menuiseries performantes permet de réaliser des économies de chauffage de 27 % et jusqu'à 60 kWh/m²/an

Source : étude UFMÉ

Nos CERTIFICATIONS

Une performance récompensée



Garantie FPPO en finition **Optimale+***



- Menuiserie
- Vitrage
- Quincaillerie

* Hors portes d'entrée et selon nos conditions générales de vente au 01/01/2023

SOMMAIRE

P 6-7	FRAPPE CLASSIQUE
P 8-9	FRAPPE NUANCE
P 10-11	FRAPPE MODÈLE
P 12-13	COULISSANT SLINOVA X
P 16-17	LES CINTRÉS
P 18-19	PORTE PLIANTE
P 20	PORTE OUVRANT DANS L'OUVRANT
P 21	PORTE FERMÈRE
P 24-25	FINITION OPTIMALE ET OPTIMALE+
P 26-27	VOLETS ROULANTS
P 28-29	AUTOMATISMES & COMMANDES
P 30-31	THERMOBLOC
P 32-33	VITRAGES
P 34	ACCESSOIRES ET QUINCAILLERIE
P 35	COULEURS



GROUPE HELLEUX

fppo

Gamme CLASSIQUE

Gamme NUANCE

Gamme MODÈLE

Gamme SLINOVA X

PVC MENUISERIES FRAPPE ET COULISSANT

Gamme CLASSIQUE

Le + : son design mouluré !

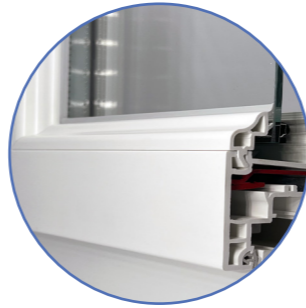

Cette gamme, de haute qualité technique, offre des lignes élégantes associées à un design intemporel. Avec ses formes traditionnelles, cette gamme s'adapte parfaitement à tous les styles d'architecture, pour un résultat harmonieux et esthétique.

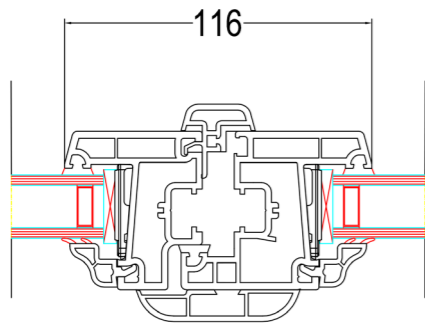

Une battue centrale de 116 mm

- ✓ **Un vitrage acteur dans l'isolation thermique ou phonique**
Simple ou renforcé
À chaque besoin son vitrage
Vitrage 4-16-4 basse émissivité + gaz argon
- ✓ **Intercalaire warm edge**
- ✓ **Double joint d'étanchéité**
Soudé dans les angles
- ✓ **Parclose à doucine**
Design traditionnel
- ✓ **Rejet d'eau mouluré**
Des lignes élégantes
- ✓ **Dormants disponibles :**
 - Dormant de base : dormant de 60 mm (aile de 15 mm), dormant de 60 mm sans aile, dormant universel sans aile
 - Neuf de 100 à 180 mm
 - Rénovation avec aile de recouvrement de 30, 40 ou 60 mm
- ✓ **Une isolation thermique remarquable**
La combinaison exceptionnelle du PVC, des joints à l'élasticité permanente et des chambres d'isolation thermique permet de satisfaire les exigences de la réglementation en vigueur
- ✓ **Soudure avec ébavurage**
Design traditionnel
- ✓ **Adaptable à tout type de projet**
Rénovation ou neuf

AIR **A*4** EAU **E*7B** VENT **V*A2**

UW 1.4 | SW 0.41 | TLW 0.52*

* Avec vitrage 1.1 et intercalaire TGI warm edge

LE SAVIEZ-VOUS ?

Opter pour une fenêtre PVC FPPO, c'est opter pour une fenêtre clé en main !

Toutes les menuiseries sont fabriquées sur-mesure pour s'adapter parfaitement aux caractéristiques architecturales de votre logement.

ZOOM SUR :
La soudure
cachée

NOUVEAU !



CINTRAGE
POSSIBLE

Excellent rapport qualité-prix

Design traditionnel

Robustesse

La fenêtre CLASSIQUE offre une apparence à la fois élégante et traditionnelle, ce qui en fait un choix parfait pour préserver l'authenticité d'une maison ancienne en cours de rénovation ou créer une ambiance chaleureuse dans un intérieur moderne.

Disponibles en deux finitions, ces fenêtres offrent une combinaison optimale de confort, d'esthétique et d'isolation.

CERTIFICATIONS



GARANTIES



PERSONNALISATION

Ajoutez une touche personnelle à vos menuiseries : choisissez vos volets roulants, les vitrages décoratifs, les panneaux de remplissage...

Découvrez-en plus en pages 26 à 34 !



Pose réalisée par un partenaire FPPO

FINITIONS

Une gamme, deux finitions au choix :



Retrouvez tous les détails en pages 24-25

COULEURS

Blanc
Teinté masse

Laquage 1 face
extérieure tous RAL



POIGNÉES

Poignée SECUSTIK® en standard

Poignée
NEW YORK

Poignée
TOULON



Standard



Option

Gamme NUANCE

Sa **silhouette élégante** et **courbée** lui confère une esthétique plus **aérienne** qui **s'harmonise parfaitement** avec les projets de construction comme les rénovations. Avec une épaisseur d'ouvrant de 77 mm et 5 chambres d'isolation, cette fenêtre répond pleinement aux **normes thermiques** les plus exigeantes.

Le + : sa soudure cachée !



Des finitions haut de gamme sans reprise ni retouche manuelle

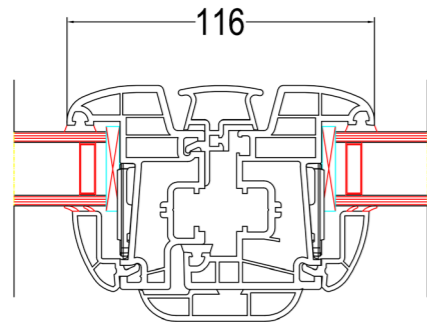

Une battue centrale de 116 mm

- ✔ **Un vitrage acteur dans l'isolation thermique ou phonique**
Optimisé par un vitrage isolant 4-20-4 de type basse émissivité + gaz argon
Triple vitrage épaisseur 44 mm en option
- ✔ **Intercalaire warm edge**
- ✔ **Double joint d'étanchéité**
Soudé dans les angles
- ✔ **Parclose arrondie**
Aux lignes fines
- ✔ **Une isolation thermique remarquable**
Association d'un profil ouvrant de 77 mm d'épaisseur avec 5 chambres d'isolation
- ✔ **Rejet d'eau affleurant au dormant**
Étanchéité accrue
- ✔ **Dormants disponibles :**
 - Dormant de base : dormant de 60 mm (aile de 15 mm), dormant de 60 mm sans aile, dormant universel sans aile
 - Neuf de 100 à 180 mm
 - Rénovation avec aile de recouvrement de 30, 40 ou 60 mm (en blanc), aile de recouvrement de 40 mm plaxée
- ✔ **Soudure cachée**
Finitions de soudage presque invisibles
- ✔ **Renfort acier**
Selon abaques
- ✔ **Adaptable à tout type de projet**
Rénovation ou neuf

AIR **A*4** EAU **E*7B** VENT **V*A2**

UW 1.3 | SW 0.41 | TLW 0.52*

* Avec vitrage 1.1 et intercalaire TGI warm edge

LE SAVIEZ-VOUS ?

Le PVC est un matériau résistant et durable, qui nécessite un entretien minimal pour conserver ses performances et son apparence. Il représente ainsi un choix pratique et économique !

Soudure cachée = finitions presque invisibles

Lignes arrondies et harmonieuses

Bi-coloration plaxée

CERTIFICATIONS



FINITIONS

Une gamme, deux finitions au choix :



Retrouvez tous les détails en pages 24-25

GARANTIES



PERSONNALISATION

Ajoutez une touche personnelle à vos menuiseries : choisissez vos volets roulants, les vitrages décoratifs, les panneaux de remplissage...

Découvrez-en plus en pages 26 à 34 !



COULEURS

Teinté Masse

Blanc

Ivoire (Proche 1013)

Gris Lumière (Proche 7035)

Laquage 1 face extérieure tous RAL



Plaxage 1 ou 2 faces

Golden Oak Veiné RAL 8001

Gris Anthracite Lisse RAL 7016

Midnight Black Mat RAL 9005

+ de 70 couleurs disponibles !
Retrouvez-les en page 35

POIGNÉES

Poignée SECUSTIK® standard

Disponibles en blanc et en F9 (couleur inox)

Poignée NEW YORK



Standard

Poignée TOULON



Option

Poses réalisées par un partenaire FPPO

Gamme MODÈLE

Cette fenêtre offre une **combinaison réussie** de **performances** thermiques, phoniques et de sécurité, le tout associé à un **design contemporain**. Elle répond aux normes les plus strictes en matière de performance thermique grâce à son ouvrant de 77 mm d'épaisseur et ses 5 chambres d'isolation, pour un **confort optimal** dans tous les espaces de vie.

Le + : sa soudure cachée !



Des finitions haut de gamme sans reprise ni retouche manuelle

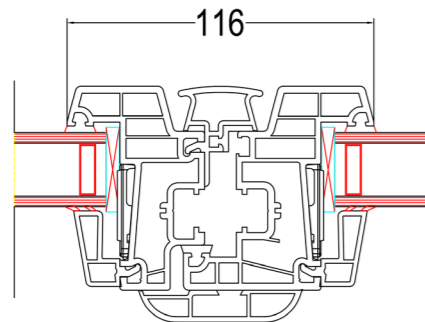

Une battue centrale de 116 mm

- ✔ **Un vitrage acteur dans l'isolation thermique ou phonique**
 Simple ou renforcé par un vitrage isolant 4-20-4 de type basse émissivité + gaz argon
 Triple vitrage épaisseur 44 mm en option
- ✔ **Intercalaire warm edge**
- ✔ **Double joint d'étanchéité**
 Soudé dans les angles
- ✔ **Parclose droite**
 Aux lignes épurées
- ✔ **Une isolation thermique remarquable**
 Association d'un profil ouvrant de 77 mm d'épaisseur avec 5 chambres d'isolation
- ✔ **Rejet d'eau affleurant au dormant**
 Étanchéité accrue
- ✔ **Dormants disponibles :**
 - Dormant de base : dormant de 60 mm (aile de 15 mm), dormant de 60 mm sans aile, dormant universel sans aile
 - Neuf de 100 à 180 mm
 - Rénovation avec aile de recouvrement de 30, 40 ou 60 mm (en blanc), aile de recouvrement de 40 mm plaxée
- ✔ **Soudure cachée**
 Finitions de soudage presque invisibles
- ✔ **Renfort acier**
 Selon abaques
- ✔ **Adaptable à tout type de projet**
 Rénovation ou neuf

AIR **A*4** EAU **E*7B** VENT **V*A2**

UW 1.3 | SW 0.41 | TLW 0.52*

* Avec vitrage 1.1 et intercalaire TGI warm edge

LE SAVIEZ-VOUS ?

Toutes les menuiseries PVC FPP0 proposent les meilleurs standards de qualité et de fiabilité, qu'il s'agisse de luminosité ou de performance thermique.

La certification NF CSTB attribuée à la fabrication FPP0 vous garantit une tranquillité d'esprit et un confort optimal dans votre choix de menuiseries.



Soudure cachée = finitions presque invisibles

Lignes fines et arrondies

Bi-coloration plaxée

CERTIFICATIONS



FINITIONS

Une gamme, deux finitions au choix :



Retrouvez tous les détails en pages 24-25

GARANTIES



PERSONNALISATION

Ajoutez une touche personnelle à vos menuiseries : choisissez vos volets roulants, les vitrages décoratifs, les panneaux de remplissage...

Découvrez-en plus en pages 26 à 34 !



COULEURS

Teinté Masse

Blanc

Ivoire (Proche 1013)

Gris Lumière (Proche 7035)

Laquage 1 face extérieure tous RAL



Plaxage 1 ou 2 faces

Golden Oak Veiné RAL 8001

Gris Anthracite Lisse RAL 7016

Midnight Black Mat RAL 9005

+ de 70 couleurs disponibles !
Retrouvez-les en page 35

POIGNÉES

Poignée SECUSTIK® standard
Disponibles en blanc et en F9

Poignée NEW YORK



Option

Poignée TOULON



Standard

Pose réalisée par un partenaire FPP0

Coulissant SLINOVA X

Le + : son montant central de 32 mm !



Montant central en aluminium, pour une finesse exceptionnelle et un montage sans soudure

Illuminez votre intérieur avec SLINOVA X ! Son **design fin** et sa **large surface vitrée** créent une **parfaite harmonie** entre votre intérieur et l'extérieur. Profitez d'une **luminosité naturelle abondante** et d'une **vue panoramique** tout en bénéficiant de **performances thermiques optimales**. Offrez-vous une **expérience lumineuse** incomparable.



2 OU 3 RAILS
2 À 4 VANTAUX
Largeur : jusqu'à 4,5 m*
Hauteur : jusqu'à 2,6 m
* Jusqu'à 4,2 m en plaqé 1 ou 2 faces

Finition Standard

- ✓ Vitrage 28 mm ou 32 mm
4-20-4 de type basse émissivité
 - ✓ Dormants disponibles :
 - Neuf pour isolation de 80 mm à 160 mm
 - Rénovation avec aile de recouvrement de 40 mm
 - ✓ Renforcement selon abaques
 - ✓ Brosse étanchéité centrale
 - ✓ Rails en aluminium, chariots réglables
Pour + de confort et de longévité
 - ✓ Fermeture jusqu'à 5 points selon la hauteur
 - ✓ Selon abaques
Possibilité d'intégrer une serrure
- Adaptable à tout type de projet**
Rénovation ou neuf

Finition Premium

- ✓ Bouclier thermique haut et bas
- ✓ Closoirs de finition latéraux

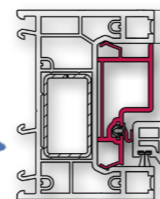

CONFIGURATIONS POSSIBLES

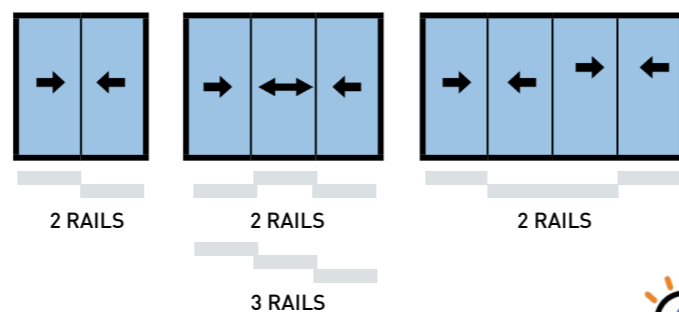

AIR **A*3** EAU **E*7B** VENT **V*A2**

UW 1.3 | SW 0.43 | TLW 0.55*

* Coulissant 2 vantaux avec vitrage 1.1 et intercalaire TGI warm edge

Votre sécurité renforcée

Lors de la rotation de la poignée, les crochets se déplacent vers le haut et vers le bas pour renforcer la sécurité et retarder l'effraction.

LE SAVIEZ-VOUS ?

En plus de baigner votre intérieur d'une lumière éclatante, le coulissant SLINOVA X optimise votre confort. Grâce à son design fin et sa large surface vitrée, il favorise votre bien-être au quotidien. La lumière naturelle qui inonde votre intérieur favorise une humeur positive, améliore la qualité du sommeil, renforce votre concentration et votre énergie.

Montant central le plus fin du marché

Coulissant PVC à l'aspect aluminium !

Élégance et luminosité

RAUFIPRO® X

La finesse exceptionnelle du SLINOVA X est obtenue grâce au RAUFIPRO® X, alliance de PVC et de fibre de verre.

Ses avantages :

- un clair de vitrage **plus important**
- des **performances** thermiques et acoustiques **renforcées**
- la garantie d'une **stabilité** dans le temps
- un matériau **100% recyclable** et réalisé avec des profilés recyclés

OPTIONS

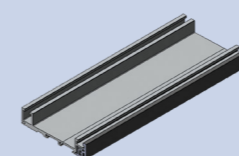

Seuil P.M.R.
seuil aluminium
17 mm

Combinaison de deux types de poignée possible sur un coulissant (Changement sur vantail secondaire)

Poignée SLIDE

Standard (OS)

Poignée minimaliste sur baie coulissante aux traits fins

OS : Ouvrant secondaire | OP : Ouvrant principal

Poignée SARENA 20°

Standard (OP)

Facilite la translation de la baie coulissante par l'utilisateur

Poignée butée

Option

Poignée ergonomique

Poignée TOULON

Option

Poignée SECUSTIK® standard en harmonie avec les fenêtres

Poignée NEW YORK

Option

Poignée SECUSTIK® standard en harmonie avec les fenêtres

POIGNÉES

Disponibles en blanc, noir et F9 (couleur inox)

COULEURS

Teinté Masse

Blanc Ivoire (Proche 1013) Gris Lumière (Proche 7035)



Laquage 1 ou 2 faces tous RAL



Plaxage 1 ou 2 faces

Golden Oak Veiné RAL 8001



Gris Anthracite Lisse RAL 7016

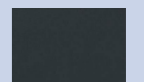

Mignight Black Mat RAL 9005

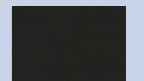

+ de 70 couleurs disponibles !
Retrouvez-les en page 35

PERSONNALISATION

Ajoutez une touche personnelle à vos menuiseries : choisissez vos volets roulants, les vitrages décoratifs, les panneaux de remplissage...

Découvrez-en plus en pages 26 à 34 !





© REHAU



fppo

Les cintrés

Porte pliante

Porte fermière

Porte ouvrant
dans ouvrant

PVC

Les spécifiques

Les CINTRÉS

Véritable **savoir-faire artisanal**, le cintrage de vos fenêtres et portes en PVC est réalisé au sein de notre atelier à Guichen. Souvent choisies pour donner un **style traditionnel** ou ajouter une touche de **charme** et de **caractère** à un logement, vos menuiseries cintrées sont fabriquées entièrement **sur-mesure**, afin de répondre à chaque envie et chaque besoin.



CINTRE SURBAISSÉ



ŒIL DE BŒUF



ANSE DE PANIER
ARC IRRÉGULIER



FORMES SPÉCIALES
(Ogive, trapèze, triangle...)



PLEIN CINTRE



Le + FPPO :
Des petits bois collés qui suivent parfaitement le cintre de la menuiserie !

Le + : des menuiseries uniques !



Tous nos châssis cintrés sont fabriqués dans notre atelier à Guichen.



Cintrage en cours dans notre atelier

Coin mouchoir y compris avec volet roulant

Trois gammes cintrables au choix

Entièrement sur-mesure

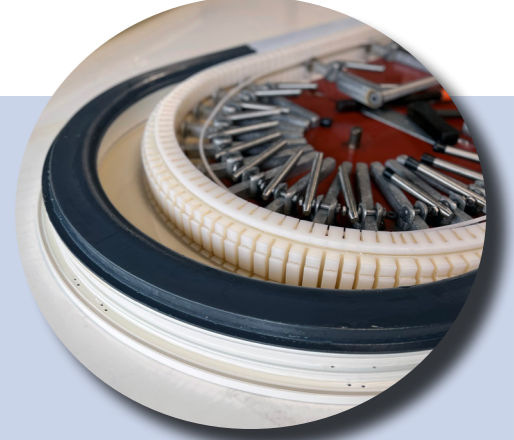

Profil en cours de cintrage

GAMMES DISPONIBLES



Classique

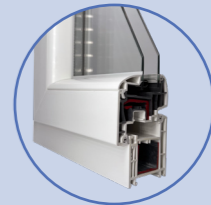

Nuance



Modèle*

*Gamme cintrable uniquement en rayon mini 2000 mm



Cintrée, hublot, triangle, formes spécifiques... Grâce à son savoir-faire, FPPO respecte les formes d'architecture existantes pour conserver l'aspect traditionnel de votre habitat et laisse libre cours à votre imagination sur des réalisations plus contemporaines et modernes.

Poses réalisées par des partenaires FPPO



PERSONNALISATION

Ajoutez une touche personnelle à vos menuiseries cintrées : choisissez vos volets roulants, les vitrages décoratifs, les panneaux de remplissage... Découvrez-en plus en pages 26 à 34 !

COULEURS

70 couleurs différentes disponibles en plaxage ! Découvrez-les en page 35.



LE SAVIEZ-VOUS ?

Le coin mouchoir est une configuration qui consiste à avoir une fenêtre droite et un aspect cintré. Cette configuration est une façon astucieuse de maintenir l'apparence traditionnelle de votre habitation tout en utilisant une approche moderne de l'architecture.

COIN MOUCHOIR

Adaptable avec ou sans volet roulant



PORTE PLIANTE

Le + : optimise l'espace !

La porte pliante est une solution qui allie **esthétisme, durabilité, sécurité, et praticité**. Grâce à son système pliant, elle permet d'**optimiser l'espace** disponible dans votre garage tout en étant facile d'utilisation. En choisissant la gamme et la couleur, en y ajoutant du vitrage ou non, fabriquée entièrement **sur-mesure**, elle s'adapte parfaitement à l'esthétique de votre habitation.



Ajouter des vitrages à votre porte améliorera considérablement la luminosité de la pièce. Renforcez votre protection grâce au vitrage sécurité.

Oculus 500 mm (standard)



Poses réalisées par un partenaire FPPO



- ✓ **Remplissage 28 mm**
Vitrage ou panneau plein qui permettra de répondre aux exigences des normes en vigueur pour l'isolation et les performances thermiques
- ✓ **Oculus de 500 mm**
Vitrage clair
- ✓ **Possibilité de traverse dans ouvrant**
- ✓ **Fermeture multipoints**
- ✓ **Barillet standard 3 clés**
- ✓ **Verrouillage semi-fixe**
Verrou haut et bas
- ✓ **Verrouillage vantail secondaire**
Verrou sortie de tringle haut et bas
- ✓ **Renforcement total**
- ✓ **Seuil P.M.R aluminium 20 mm**
- ✓ **Sécurité**
Profils et paumelles renforcés, serrure crémone multipoints de condamnation pour une sécurité maximale
- ✓ **Adaptable à tout type de projet**
Rénovation ou neuf

Découvrez plus de couleurs en page 35

COULEURS

Un large choix de plaxage pour harmoniser les couleurs de votre porte à vos menuiseries



Plaxage 1 ou 2 faces
Nouveautés plaxage



Disponible en 3 ou 4 vantaux

Esthétique et isolante

3 gammes au choix

GAMMES DISPONIBLES

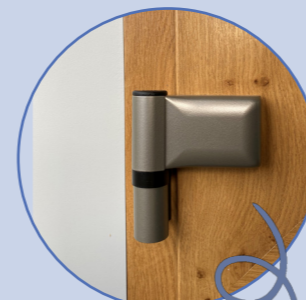

Paumelles en applique



Classique

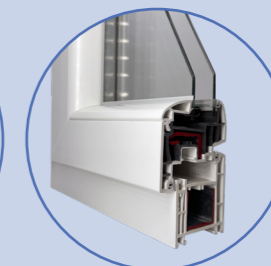

Nuance



Modèle

OUVERTURE EXTÉRIEURE



Disponible en 3 ou 4 vantaux
Ouverture intérieure ou extérieure

PERSONNALISATION

Ajoutez une touche personnelle à vos menuiseries : choisissez les vitrages décoratifs, les panneaux de remplissage...
Découvrez-en plus en pages 26 à 34 !

En ouverture extérieure, les parclozes et paumelles sont côté extérieur

QUINCAILLERIE (en option)



Crémone pompier avec poignée à levier



Crémone pompier avec poignée rotative



Poignée POP-UP

POIGNÉES

Disponibles en blanc et en F9 (couleur inox)

Poignée NEW YORK
(sur plaque étroite)

Poignée TOULON
(sur plaque étroite)



Standard



Option

LE SAVIEZ-VOUS ?

La porte pliante est idéale en rénovation, autant pour remplacer une ancienne porte de garage, que pour créer une nouvelle pièce de vie telle que l'arrière-cuisine. En effet, grâce à ses bonnes performances thermiques, la porte pliante isole efficacement votre pièce.



Pose réalisée par un partenaire FPPO

PORTE D'ENTRÉE OUVRANT DANS OUVRANT

La porte d'entrée ouvrant dans l'ouvrant incarne la **fusion parfaite** de l'**esthétique**, de la **luminosité**, de l'**aération** et du **confort**. Grâce à sa partie vitrée, elle baigne votre intérieur de **lumière naturelle** et vous offre une **vue panoramique** sur l'extérieur, créant ainsi une **ambiance chaleureuse** et agréable. De plus, vous pourrez facilement **communiquer avec l'extérieur** sans avoir à ouvrir la porte en totalité.

Pose réalisée par un partenaire FPPO



Vue intérieure

GAMMES DISPONIBLES



Classique

Nuance

Modèle*

*Gamme cintrable uniquement en rayon mini 2000 mm

Isolation

Grâce à un **panneau de 28 mm**, isolation et performances thermiques répondent aux normes en vigueur

Sécurité

Profilés et paumelles renforcés
Serrure à relevage 5 points à 4 galets pour une sécurité maximale
Poignée Secustik® sur ouvrant dans ouvrant

Personnalisation

Avec ou sans volet roulant
Châssis disponible en 2 vantaux



COULEURS

70 couleurs différentes disponibles en plaxage !
Découvrez-les en page 35.

LE SAVIEZ-VOUS ?

Cette porte d'entrée est composée d'un châssis ouvrant vitré, qui permet une ouverture à la française en tirant le vantail vers soi ou en mode oscillo-battant. Cette configuration permet d'aérer facilement la pièce et offre une vue sur l'extérieur. Certains modèles peuvent également combiner les deux types d'ouvertures.



PORTE FERMIÈRE

Opter pour une porte fermière, c'est choisir un **design rustique** et **authentique** qui apportera une touche de **caractère unique** à votre maison. En plus d'être **esthétique**, cette porte est **pratique** et **sécurisée**, offrant une **protection optimale** contre les éléments extérieurs. Avec la porte fermière, donnez du charme à votre propriété tout en **préservant votre intimité** et votre **confort**.

Pose réalisée par un partenaire FPPO



Poignée centrale : Cortina

GAMMES DISPONIBLES



Classique

Nuance

Modèle*

*Gamme cintrable uniquement en rayon mini 2000 mm

Isolation

Grâce à un **panneau de 28 mm**, isolation et performances thermiques répondent aux normes en vigueur

Sécurité

Profilés et paumelles renforcés
Serrure à relevage 5 points à 4 galets pour une sécurité maximale
Poignée Secustik® sur ouvrant dans ouvrant

Personnalisation

Avec ou sans volet roulant
Cintrage possible et réalisé dans notre atelier !

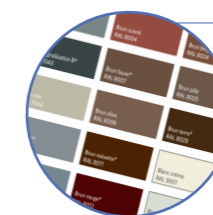

COULEURS

70 couleurs différentes disponibles en plaxage !
Découvrez-les en page 35.

LE SAVIEZ-VOUS ?

Une porte fermière est une porte à double battant. Les deux battants peuvent s'ouvrir ensemble ou indépendamment, offrant ainsi une grande flexibilité pour le passage des personnes et des objets de différentes tailles.





GROUPE HELLEUX

fppo

Finition OPTIMALE +

Finition OPTIMALE

Volets roulants

Automatismes commandes

Vitrages

Accessoires et quincaillerie

Couleurs

PVC
Personnalisation

Finition standard



Finition standard : Gamme Nuance, Modèle

En option : Gamme Classique

Avec ou sans volet roulant

1 CAS OSCILLO-BATTANT : Ferrage symétrique type OB sur semi-fixe

2 CAS FENÊTRE : Verrou automatique haut / verrou à levier bas avec galet et gâches de sécurité haut et bas



3 CAS PORTE-FENÊTRE : Verrou sortie de tringle haut et bas



4 Crémone à renvoi d'angle à galet et gâches de sécurité haut et bas

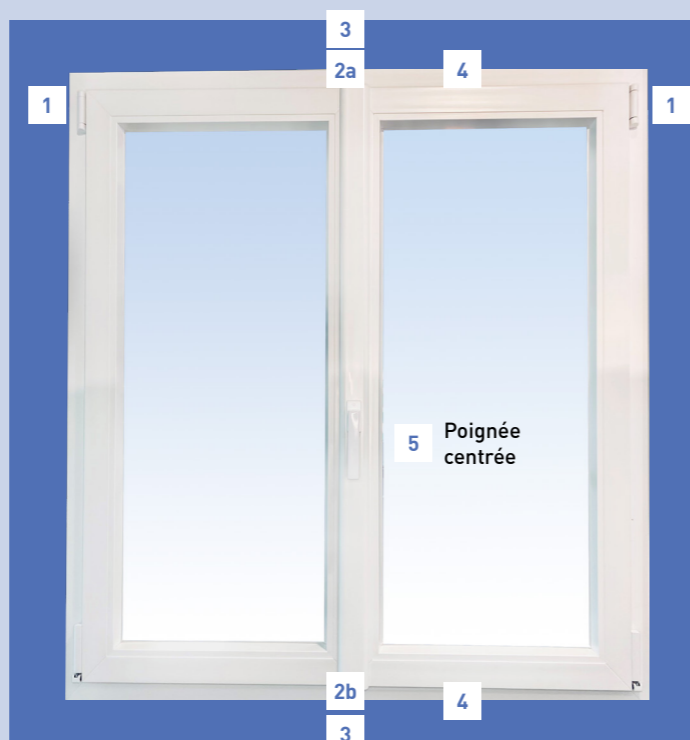
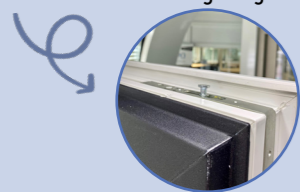

Menuiserie *
Vitrage
Quincaillerie
Couleur



Crémone OF

Crémone OB

Crémone à barillet
(Porte-fenêtre serrure)

Verrouillage semi-fixe
fenêtre

Verrouillage semi-fixe
(Porte-fenêtre serrure)

Ferrage OF

Ferrage OB

Largeur maxi / vantail

Crémone à renvoi d'angle à galet et gâches de sécurité haut et bas

Crémone à renvoi d'angle à galet et gâches de sécurité haut et bas

Crémone à renvoi d'angle à galet et gâches de sécurité haut et bas

Verrou automatique haut / verrou à levier bas avec galet et gâches de sécurité

Option : Crémone de semi-fixe avec renvoi d'angle à galet de sécurité

Verrou sortie de tringle haut et bas

Option : crémone de semi-fixe avec renvoi d'angle et gâche de sécurité haut et bas

Fiche

Option : ferrage symétrique type OB

Ferrage symétrique type OB sur semi-fixe

Jusqu'à 1200 mm (selon configuration)

Finition

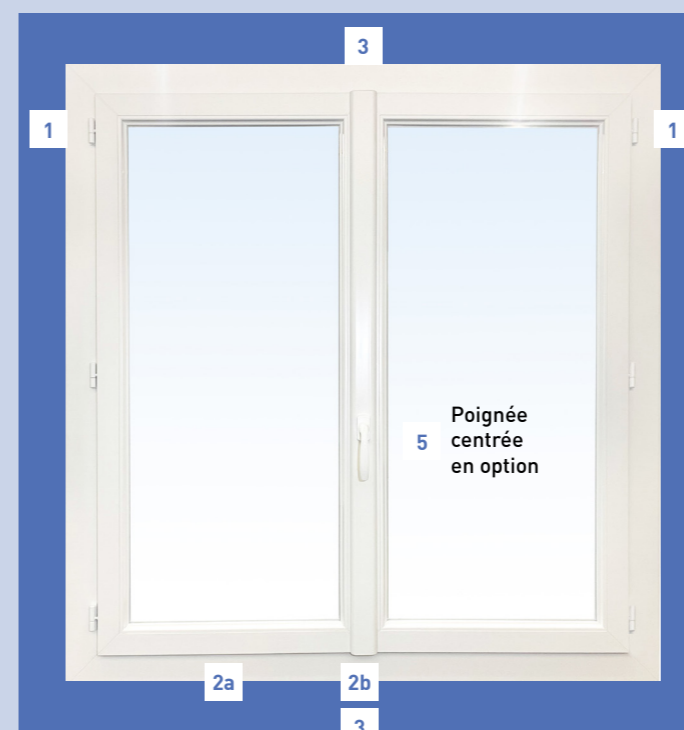

Garantie
standard

Menuiserie PVC 10 ans
Vitrage 10 ans
Quincaillerie (Pièces) 2 ans
Couleur (Tenue) 5 ans



1 CAS OSCILLO-BATTANT : Fiches sur ouvrant semi-fixe

2 CAS FENÊTRE : Houssette en OF2 et verrou sortie de tringle bas en OB2



3 CAS PORTE-FENÊTRE : Verrou sortie de tringle haut et bas



4 Crémone à sortie de tringle



Crémone à sortie de tringle

Crémone avec renvoi d'angle

Crémone à galet avec renvoi d'angle

Houssette en OF2 et verrou sortie de tringle bas en OB2

Option : Verrou sortie de tringle bas

Option : Verrou sortie de tringle haut et bas

Option : Schnapper

Verrou sortie de tringle haut et bas

Fiche

Fiche sur semi-fixe

Jusqu'à 800 mm (selon configuration)

Crémone OF

Crémone OB

Crémone à barillet
(Porte-fenêtre serrure)

Verrouillage semi-fixe
fenêtre

Verrouillage semi-fixe
(Porte-fenêtre serrure)

Ferrage OF

Ferrage OB

Largeur maxi / vantail

* Hors portes d'entrée et selon nos conditions générales de vente au 01/01/2023

OF : Ouvrant à la française
OB : Oscillo-battant

VOLETS ROULANTS

VOLETS ROULANTS

Bloc-baie
STORBOX

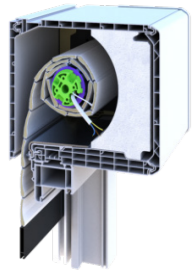

Coffre
demi-linteau
TATOU

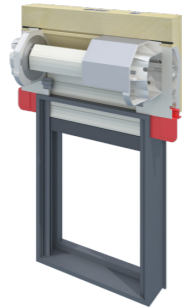

Coffre
demi-linteau
TATOU BOIS



Coffre
extérieur
CRX

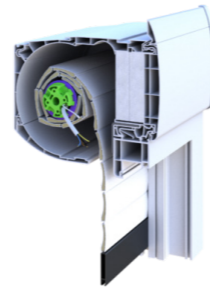

- ✓ Coffre visible à l'intérieur de la maison
- ✓ Adaptable en neuf et en rénovation

- ✓ Parfaitement étanche à l'air et sans pont thermique.
- ✓ Facile à mettre en œuvre, facile à transporter et facile à rendre étanche
- ✓ Compatible avec toutes les réservations du marché

SOLAIRE

PARFAITEMENT ADAPTÉ À LA RÉNOVATION :
PAS DE BRANCHEMENT AU RÉSEAU ÉLECTRIQUE NÉCESSAIRE !

Installation facile et sans fil

Le volet roulant solaire s'installe sans aucun raccordement électrique ni travaux intérieurs ou extérieurs. Son fonctionnement 100 % sans fil, avec télécommande intégrée, permet une installation simple et rapide, idéale pour les rénovations comme les nouvelles constructions.

Autonomie totale grâce à l'énergie solaire

Équipé d'un panneau solaire extra-plat et d'une batterie intégrée, le volet roulant solaire fonctionne de manière autonome en utilisant uniquement l'énergie solaire. Le panneau photovoltaïque transforme la lumière du jour en électricité, stockée dans la batterie pour un usage continu, même en l'absence de soleil.

Design compact et gain de luminosité

Grâce à la taille réduite de son coffre, le volet roulant solaire offre un encombrement minimal, permettant un gain de luminosité dans la pièce.

- ✓ Aucun impact sur la consommation d'électricité
- ✓ 50 jours d'autonomie même sans lumière

AUTRES MANŒUVRES

Électrique filaire



Tringle



Sangle



Électrique solaire



COULEURS TABLIERS, COULISSES ET LAMES FINALES ALUMINIUM

TABLIERS, COULISSES ET LAMES FINALES AU PRIX DU BLANC

	BLANC	RAL 7016	RAL 9006	RAL 7035	RAL 8019	RAL 1015	CHÊNE DORÉ	NOIR 2100 fine structure	RAL 9005	RAL 3004	GREYDREX
Alu EV 39	○	●	●	●	●	●	●	●	●	●	●
LA 43*	○	●	●	●	●	●	●	●	●	●	●
PVC 40	○			●							●
COULISSES ET LAME FINALE SATINÉE**	○	●	●	●	●	●	●	●	●	●	●
COULISSES ET LAME FINALE FINE STRUCTURE		●						●	●		

** CoulisSES 60 x 28 et 60 x 28 L55 uniquement disponibles en 7016 satiné

TABLIERS, COULISSES ET LAMES FINALES AVEC PLUS-VALUE

	GRIS 2800 fine structure	RAL 7022	RAL 8014	RAL 2800 fine structure	RAL 7039	RAL 9007	RAL 9006	RAL 1015	RAL 6021	RAL 6005	RAL 6015	RAL 5003	RAL 5008	TABLIERS THR	
Alu EV 39	●	●	●	●	●	●	●	●	●	●	●	●	●	○	●
LA 43*	●	●	●	●	●	●	●	●	●	●	●	●	●		
COULISSES ET LAME FINALE SATINÉE		●	●		●	●		●	●	●	●	●	●		
COULISSES ET LAME FINALE FINE STRUCTURE	●	●		●		●	●	●			●		●		

* Nous avons constaté des différences de teinte entre la lame EV 39 et la lame LA 43.

EQUIVALENT LA 43	RAL 7016	RAL 7035	TESTA DI MORO	RAL 1015	CHÊNE VEINE	NOIR 2100 fine structure	NOIR	RAL 3004
RAL EV 39	RAL 7016	RAL 7035	RAL 8019	RAL 1015	CHÊNE DORÉ	NOIR 2100 fine structure	RAL 9005	RAL 3004

LE SAVIEZ-VOUS ?

LE VOLET ROULANT CONTRIBUE À L'ISOLATION THERMIQUE !
L'espace d'air entre le volet et la fenêtre ainsi que l'étanchéité à l'air permettent d'améliorer l'isolation thermique. Les volets roulants aident à maintenir une température confortable à l'intérieur de la maison en empêchant l'air chaud ou froid de pénétrer à travers les fenêtres.

Les procédés d'impression ne permettent pas un rendu fidèle des couleurs. Référez-vous à un nuancier.

AUTOMATISMES COMMANDES

LES COMMANDES INDIVIDUELLES



Commande individuelle portable radio

Commande individuelle murale radio



Commande individuelle Zigbee/Self-e Radio sans pile

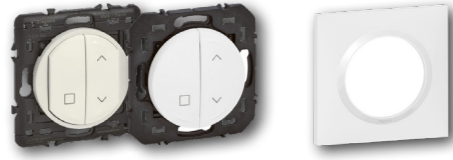

CELIANE DOOXIE

Plaque de finition exclusivement en blanc et monoposte

LES COMMANDES GÉNÉRALES



Commande générale intuitive avec retour d'information + 10 horloges

LA BOX



Box Calyps'home connecte votre maison à votre smartphone



Box Legrand
1 box wifi
1 prise de courant connectée 16A
1 commande générale sans fils Départ/Arrivée



Plaque de finition Céliane et Dooxie non fournies

LES COMPLÉMENTS



Dongle rend compatible votre moteur ZigBee avec l'univers Tahoma de Somfy ou Tydom 1.0 de Delta Dore

Récepteur ZigBee rend compatibles les équipements annexes de votre maison (porte de garage, brise-soleil, éclairages...)



▶ LA MOTORISATION RADIO OUVERTE À LA MAISON INTELLIGENTE D'AUJOURD'HUI ET DE DEMAIN

LES COMMANDES INDIVIDUELLES



Commande individuelle murale radio



Commande individuelle portable radio



Inverseur filaire intégrant un récepteur radio, rend une installation filaire compatible avec une installation radio

LES COMMANDES GÉNÉRALES



Commande générale 2 zones



Commande générale portable 8 canaux + gestion horaire par horloge

LES COMPLÉMENTS



Télécommande à double emploi : elle pilote vos volets roulants ET votre porte de garage



Récepteur universel Rend comptable votre portail, quelle que soit sa marque, avec l'ensemble de la maison



Dongle Zuni R Rend compatible votre moteur Zuni R avec la box Calyps'Home et la box Tahoma V2 de Somfy

▶ LE CONFORT DE LA RADIO EN TOUTE SIMPLICITÉ

LES COMMANDES INDIVIDUELLES



SMOOVE Sans retour d'information



SITUO IO 1 Sans retour d'information



SITUO IO 5 5 canaux



NINA Création de scénarios



Nina Timer Création de scénarios + horloge



Horloge 1 zone

LES COMMANDES GÉNÉRALES

LA BOX



Tahoma Box



Tahoma Switch



Capteur solaire Compatible avec la Tahoma Box

THERMOBLOC : BLOC-BAIE AVEC OU SANS MOUSTIQUAIRE INTÉGRÉE

Choisissez une solution deux-en-un, choisissez un volet roulant avec moustiquaire intégrée : **confort absolu, économique et facile à utiliser. Un seul achat, une pose simple en une fois !** Bénéficiez d'une **solution esthétique** qui protège votre intérieur tout en laissant entrer la **fraîcheur** de l'été.

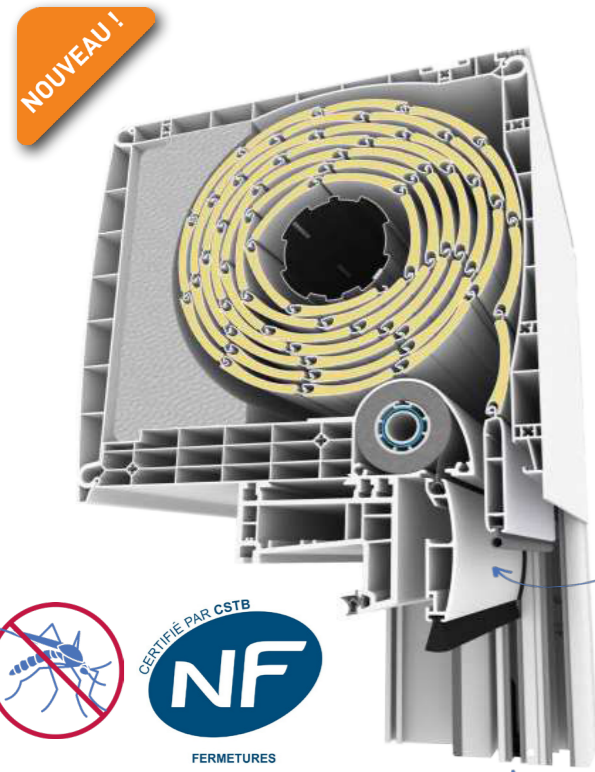

Possibilité de laquage sur les coulisses, la lame finale et le coffre d'enroulement

- ✓ Confort incomparable en été : ventile la pièce sans être envahi de nuisibles
- ✓ Moustiquaire totalement intégrée au coffre : moustiquaire invisible de l'intérieur ou de l'extérieur



FERMETURES
SECON DISPOSITIONS DU
CERTIFICAT FENÊTRES PVC N°
866 - 267 - 95

Coloris de la toile : gris

Coulisses de la moustiquaire disponibles en blanc "9016B" ou noir "9005S"
"B" = Brillant
"S" = Satiné

DIMENSIONS BLOC-BAIE

Coffre 195 ou 225
Lame ALU ou PVC
Jusqu'à 2,25 M de hauteur
et 1,6 M de largeur

Pour vivre l'été avec les fenêtres ouvertes, le volet roulant avec moustiquaire intégrée n'est plus seulement un accessoire de confort mais une véritable solution d'avenir !

FACILITÉ DE POSE

La moustiquaire est livrée montée dans le bloc-baie avec les coulisses posées. Parfaitement adapté pour une pose simple et rapide en neuf et en rénovation.

SOUPLESSE D'UTILISATION

La toile remonte sans aucun effort, quelle que soit sa dimension, grâce à un ressort de compensation.

Pour garantir un fonctionnement optimal, un système d'arrêt est intégré dans la lame finale, permettant de bloquer la moustiquaire en position basse en toute sécurité.

En configuration standard, un frein situé dans l'axe assure une remontée en douceur de la toile dans son coffret, évitant ainsi toute remontée brusque ou non maîtrisée.

Le coffret moustiquaire permet de garder un maximum d'enroulement tablier tout en proposant un confort supplémentaire.

LE SAVIEZ-VOUS ?

Les moustiquaires protègent des insectes, et pas que ! Le volet roulant avec moustiquaire intégrée est une solution astucieuse qui agit comme un bouclier contre les pollens et les poussières, contribuant ainsi à améliorer la qualité de l'air intérieur. Vous préservez également votre santé et l'environnement en évitant l'utilisation de produits chimiques comme les bombes ou les aérosols. Grâce à cette combinaison innovante, vous réalisez des économies d'énergie en profitant de la fraîcheur naturelle de l'été, évitant ainsi la consommation d'électricité liée aux ventilateurs.

THERMOBLOC TABLIER ALUMINIUM ET LAME MICRO-PERFORÉE BIOCLIMATIQUE

La lame qui compose ce tablier, plus étroite qu'une lame standard, possède un crochet plus grand, qui permet l'intégration de micro-perforations en remplacement des ajours traditionnels. Ces micro-perforations apportent plus de luminosité par rapport à une lame standard. Elles procurent un confort supplémentaire à l'intérieur tout en offrant une protection contre le rayonnement solaire direct.



UN INTÉRIEUR LUMINEUX
même lorsque le tablier est baissé

COMPATIBLE AVEC OU SANS MOUSTIQUAIRE

NOUVEAU

DIMENSIONS :
Coffre 195 ou 225
Largeur : minimum 30 cm | maximum 3 M
Hauteur : minimum 65 cm | maximum 2,15 M*
*1,35 M en coffre 195

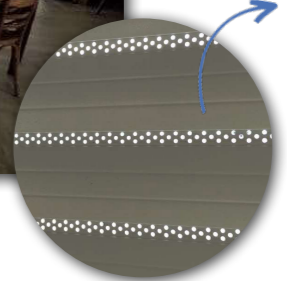

Micro-perforations au lieu des ajours traditionnels

+ DE LUMINOSITÉ
par rapport à une lame standard

COULEURS TABLIER

BLANC	RAL 7016	NOIR 2100 sablé	GRIS 2900 sablé	RAL 7035
RAL 3004	RAL 1015	RAL 8019	RAL 8014	CHÊNE DORÉ

MANŒUVRES

Tringle	Sangle	Électrique
---------	--------	------------



Filaire
RTS, IO
RS100
SHORT (Filaire,
RTS, IO)
Solaire (RTS)

Filaire, radio
SHORT
(Filaire,
Radio)

TYMOOV

LE SAVIEZ-VOUS ?

Les volets roulants avec lame bioclimatique ne sont pas seulement pratiques, ils sont aussi des alliés pour économiser de l'énergie. Leurs lames spéciales sont conçues pour ajuster intelligemment la lumière et la chaleur naturelle qui pénètrent dans votre espace, aidant ainsi à maintenir une température confortable toute l'année. En été, ils bloquent la chaleur excessive, tandis qu'en hiver, ils laissent entrer la chaleur du soleil. Une petite action qui fait une grande différence pour votre confort !

PERSONNALISATION VITRAGES

LES VITRAGES

▶ Grâce au vitrage, il est possible de réduire la consommation d'énergie et les pertes de chaleur, de limiter les nuisances sonores provenant de l'extérieur, ainsi que de se prémunir contre les intrusions et les risques d'accidents corporels liés aux bris de glace.

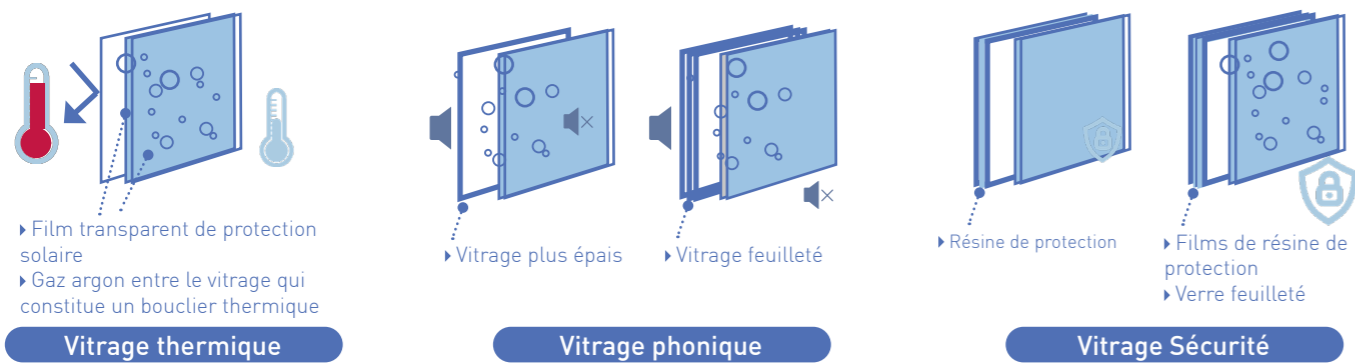

Le vitrage ECLAZ : source de lumière et de bien-être

À chacun son confort !

Nous sommes de plus en plus exigeants en matière de bien-être dans notre habitat. Nous voulons **bénéficier de la lumière naturelle** sans avoir froid en hiver, tout en étant **protégés des nuisances sonores** pendant la nuit et en conservant la **fraîcheur en été** sans être obligés de baisser les volets et de vivre dans le noir.

Chez FPPO, nous avons conscience que le **bien-être** est une notion très personnelle et subjective. C'est pourquoi nous proposons une gamme de double vitrage pour répondre aux besoins de chacun. Notre gamme standard intègre **ECLAZ** pour une facture de chauffage réduite et une **clarté optimale** qui vous donne l'impression d'avoir des fenêtres plus grandes.

Pour un **bien-être sur-mesure**, les packs 4 SAISONS, INTIMITÉ, SILENCE, et SÉCURITÉ viennent compléter la gamme.

1. PACK CONFORT 4 SAISONS

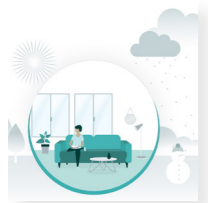

Un habitat tempéré quel que soit le climat

- ❑ Réduit au maximum le phénomène d'échauffement en été
- ❑ Conserve la chaleur en hiver et en filtrant les rayons du soleil
- ❑ Fait gagner jusqu'à 3°C en hiver (grand froid) et réduit de 4 à 5°C la température intérieure en été

2. PACK INTIMITÉ



La discrétion en pleine lumière

- ❑ Protège des regards indiscrets sans obstruer la vue ni l'entrée de la lumière
- ❑ Solution idéale pour allier liberté et pudeur dans un intérieur clair et transparent
- ❑ Solution pratique, esthétique et fonctionnelle pour préserver son intimité chez soi

3. PACK SILENCE

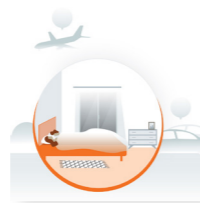

Le silence est d'or !

- ❑ Réduit le bruit extérieur de moitié par rapport à un vitrage standard
- ❑ Améliore le confort acoustique de votre habitat
- ❑ Tranquillité assurée dans toutes les pièces de la maison

4. PACK SÉCURITÉ



Le vitrage en première ligne !

- ❑ Conçu spécialement pour protéger les personnes et les biens les plus précieux
- ❑ Retarde les tentatives d'intrusion dans votre domicile
- ❑ Protège des éclats en cas de bris du verre



ZOOM SUR : Le vitrage ECLAZ

Par sa transparence et une bonne isolation thermique, le vitrage ECLAZ transforme les rayons du soleil en source de bien-être et de chaleur pour votre habitat.

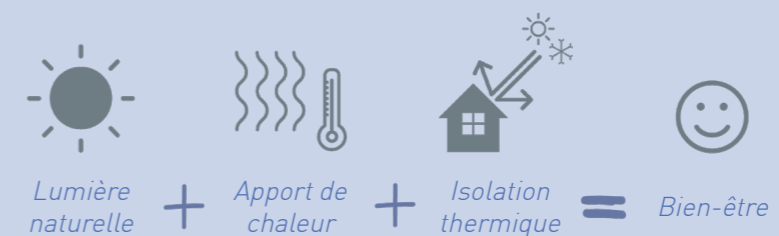

Le vitrage ECLAZ augmente de 6 % les apports solaires par rapport aux meilleurs doubles vitrages actuels

PETITS BOIS



Les petits bois, également appelés croisillons, sont des éléments décoratifs ou fonctionnels intégrés aux fenêtres, portes et autres menuiseries, ils améliorent l'aspect visuel de la menuiserie en ajoutant une touche de décoration, en créant des motifs ou en encadrant des zones de verre.
Plaxé, ivoire, laiton, plomb, incorporé ou collé (blanc ou ivoire)... Les possibilités sont nombreuses !

VITRAGES DÉCORATIFS



PERSONNALISATION ACCESSOIRES

Aérateurs

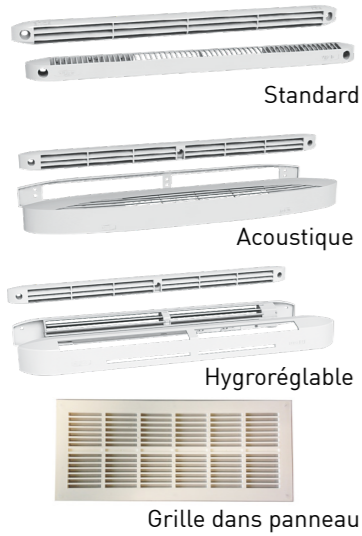

Panneaux de soubassement



Poignées

F : Fenêtre
C : Coulissant
PF : Porte-fenêtre

Classique Nuance Modèle Slinova X

Poignée	Classique	Nuance	Modèle	Slinova X
Poignée NEW YORK F C G PF	STANDARD	STANDARD	OPTION	OPTION
Poignée NEW YORK à clé	OPTION	OPTION	OPTION	OPTION
Poignée TOULON F C G PF	OPTION	OPTION	STANDARD	OPTION
Poignée TOULON à clé	OPTION	OPTION	OPTION	OPTION
Poignée SLIDE	X	X	X	STANDARD Ouvrant secondaire
Poignée SARENA 20°	X	X	X	STANDARD Ouvrant principal
Poignée BUTÉE	X	X	X	OPTION

Divers

Fausses crémones



Poignée de tirage



Ferme imposte



COULEURS

70 couleurs différentes disponibles en plaxage !



Découvrez le nuancier complet sur notre site internet !

Gamme CLASSIQUE



Gammes NUANCE | MODÈLE | SLINOVA X

TEINTÉ MASSE Blanc Ivoire (Proche 1013) Gris Lumière (Proche 7035) LAQUAGE 1 face extérieure tous RAL

Golden Oak Veiné RAL 8001	Gris Quartz Lisse RAL 7039	Gris Anthracite Lisse RAL 7016	Blanc Veiné RAL 9010
Mignight Black Mat RAL 9005	Argent RAL 9006	Gris ardoise Lisse RAL 7015	Irish Oak Veiné RAL 1011
Noir 2100	Gris Basalte Lisse RAL 7012	Rouge Baiser Lisse RAL 3011	Chêne Foncé Veiné RAL 8014
Acajou Veiné	Bleu Acier Veiné Ral 5011	Vert Mousse Lisse RAL 6005	Winchester XA
Turner Oak Malt	Sheffield Oak Alpine	Sheffield Oak Concrete	Sage Mat
Turner Oak Toffee	Terenne Mat	Chêne Chia Super Mat	

Les couleurs FPP0 sont sous avis technique et garanties

Les procédés d'impression ne permettent pas un rendu fidèle des couleurs. Référez-vous à un nuancier.

Tous les modèles de poignée sont disponibles en finition F9 (couleur inox)

VOS MENUISERIES SERONT FABRIQUÉES
PRÈS DE CHEZ VOUS,
À CÔTÉ DE RENNES EN BRETAGNE



www.fppo.fr

VOTRE PROFESSIONNEL



GROUPE HELLEUX

fppo

100% fabricant | Menuiseries BOIS, PVC & ALUMINIUM

FPP0
ZA Les Grandes Landes - 13 rue Blaise Pascal 35580 GUICHEN
02 99 57 07 70 | contact@fppo.fr | www.fppo.fr